

## Associations de couleurs

	159 (Série) DISTINCTIVE (Série)			DISTINCTIVE (Option)			SPORT (Série)		DISTINCTIVE (Option) - SELECTIVE (Série)						SELECTIVE (Option)			SPORT (Option) TI (Série)	
Sièges	Tissu			Alfatec*			Tissu Sport		Cuir						Cuir Fleur/Pleine Fleur			Cuir Sport	
Couleur du tissu / cuir des sièges	Noir	Beige	Gris	Noir	Beige	Gris	Noir avec trame noire	Noir avec trame rouge	Noir	Beige	Gris	Bleu	Rouge	Naturel	Noir	Gris	Naturel	Noir	Naturel
Code	106/170/243	128/129	135	145	150/165	127	352	373	402/293	445/447 925/926	439/924	403	401/914	465	908/934	907/935	905/936 937/945	529/540	505/551
<b>PASTEL</b>																			
601 Noir	•	•	•	•	•	•	•	•	•	•	•	•	•	•	•	•	•	•	•
296 Blanc Ghiaccio	•	•	•	•	•	•	•	•	•	•	•	•	•	•	•	•	•	•	•
<b>PASTEL EXTRA SERIE (opt 5B2)</b>																			
289 Rouge Alfa	•	•	•	•	•	•	•	•	•	•	•	•	•	•	•	•	•	•	•
<b>MÉTALLISÉES (opt 210)</b>																			
297 Bleu Aurora	•	•	•	•	•	•	•	•	•	•	•	•	•	•	•	•	•	-	-
565 Argent Alfa	•	•	•	•	•	•	•	•	•	•	•	•	•	•	•	•	•	•	•
660 Gris Indaco	•	•	•	•	•	•	•	•	•	•	•	•	•	•	•	•	•	•	•
567 Bleu Outre Mer	•	•	•	•	•	•	•	•	•	•	•	•	•	•	•	•	•	-	-
568 Gris Titane	•	•	•	•	•	•	•	•	•	•	•	-	•	•	•	•	•	-	-
282 Azur Cristallo	•	•	•	•	•	•	•	•	•	•	•	•	•	•	•	•	•	-	-
581 Marron Luci Del Bosco	•	•	•	•	•	•	•	•	•	•	•	-	•	•	•	•	•	-	-
583 Rouge Rubino	•	•	•	•	•	•	•	•	•	•	•	•	•	•	•	•	•	-	-
651 Gris Stromboli	•	•	•	•	•	•	•	•	•	•	•	•	•	•	•	•	•	•	•
876 Noir Carbonio	•	•	•	•	•	•	•	•	•	•	•	•	•	•	•	•	•	•	•

• = association conseillée    - = association non disponible

Les données, les descriptions et les illustrations n'ont qu'une valeur indicative et les produits sont susceptibles de présenter des caractéristiques différentes, même à cause d'exigences de construction. Alfa Romeo se réserve la faculté d'apporter à ses produits toutes les modifications jugées utiles. Certains des équipements qui sont décrits et/ou photographiés dans cette notice sont fournis en option. Pour avoir leur liste complète, voir le catalogue des prix.

Alfa Romeo - Marketing - 04.9.4961.48 - S - 04/2008 - Société Anonyme au capital de 235 480 520 € - RC Versailles B 305 493 173 - Imprimé en Italie - G. Canale & C. S.p.A. - Borgaro Torinese

Infos Numéro vert Alfa InfoMore  
**Alfa InfoMore**  
00 800 2532 0000

Cachet du distributeur



www.alfaromeo.fr



www.alfaromeo.com

Alfa 159 - Alfa 159 Sportwagon





## Esprit

Synthèse d'esprit sportif et d'élégance, l'Alfa 159 et l'Alfa 159 Sportwagon témoignent d'un esprit créatif où le charme italien épouse la technologie automobile la plus pointue. Un seul instant suffit pour s'en rendre compte. Grâce à des lignes dynamiques et un design pur, l'Alfa 159 se remarque dès le premier regard. Sa personnalité s'exprime dans des performances dynamiques dignes des voitures de Grand Tourisme les plus affirmées. De plus, les cinq étoiles que l'Alfa 159 a reçues aux tests Euro NCAP garantissent à tous les passagers de voyager en toute sécurité. Et en parfaite sérénité. Chaque élément de confort a fait l'objet d'un soin méticuleux jusque dans le moindre détail. A bord de l'Alfa 159 et de l'Alfa 159 Sportwagon, le plaisir de conduire s'exprime à l'italienne. A vous de choisir !

## Style

Un design pur du plus haut niveau, sans rien à ajouter. Dessinées par Giorgetto Giugiaro en collaboration avec le Centro Stile Alfa Romeo, l'Alfa 159 et l'Alfa 159 Sportwagon expriment un esprit sportif absolu avec les mêmes traits impeccables.

A l'avant, la calandre chromée, les phares circulaires et l'écusson Alfa Romeo donnent tout son caractère au modèle.

Une nervure latérale remonte avec légèreté et audace jusqu'à l'arrière qui se distingue par un ample montant, et un discret spoiler. Le caractère sportif est souligné par des jantes 16, 17, 18 ou 19 pouces.

Avec des dimensions extérieures identiques – 4660 mm en longueur, 1828 mm en largeur et 1417 mm en hauteur – la berline et le Sportwagon sont idéalement proportionnés pour allier robustesse et espace intérieur. La différence entre la berline et le break se remarque au niveau du coffre qui, compact et fonctionnel à bord de l'Alfa 159, devient incomparablement polyvalent sur le Sportwagon, avec une capacité de 1235 litres lorsque les sièges arrière sont rabattus.





## Maîtrise

Se mettre au volant d'une Alfa 159 ou d'une Alfa 159 Sportwagon, c'est goûter au plaisir de conduire en toute maîtrise. Des sensations qui, sur la route, se traduisent dans la stabilité du comportement quelle que soit la vitesse, avec une assiette constante et une grande souplesse sur tous les types de route. Ces performances sont dues à la rigidité de la caisse et la géométrie des suspensions. En particulier, les suspensions avant à quadrilatère haut garantissent linéarité et précision de la direction.

De plus, les suspensions multilink arrière contrôlent les mouvements des roues pour garantir un contact optimal avec la chaussée. Pour souligner davantage ces atouts, Alfa Romeo a mis au point le système « Electronic Q2 » qui allie les avantages de la propulsion arrière et de la traction intégrale.

Par le biais de la centrale ESP, il utilise le système de freinage pour obtenir un comportement très semblable à un différentiel à glissement limité. Le résultat consiste en un réglage sportif particulièrement efficace et une maîtrise totale de la route que l'Alfa 159 et l'Alfa 159 Sportwagon sont les seules dans leur catégorie à pouvoir l'offrir.





## Confort

Vous voici donc prêts à partir ! A l'intérieur, dans le confort des sièges enveloppants, la température est idéale grâce à la climatisation à deux ou trois zones\* et la luminosité est optimale grâce au toit ouvrant vitré électrique\*. Tandis que la musique de l'autoradio muni d'un lecteur CD/MP3 et hi-fi Bose\* se diffuse dans le silence de l'habitacle, vous pouvez vous concentrer sur l'afficheur multifonction, le GPS\* et le téléphone GSM mains libres à commande vocale\*. Et pour garantir un confort encore plus exclusif, l'Alfa 159 Sportwagon peut disposer de vitres arrière privatives surteintées\*. Le voyage se termine, vous arrivez à destination. Il ne vous reste plus qu'à actionner le dispositif « Home Link »\* pour ouvrir à distance jusqu'à trois portails électriques.

\* Equipement disponible en option selon les versions.



## Personnalité

L'Alfa 159 offre une grande liberté d'expression. Il suffit de définir l'harmonie intérieure qui ressemble le plus à votre style. Les matériaux recherchés, les tissus et les associations de couleurs assurent des possibilités de personnalisation jusque dans les moindres détails. En particulier, les sièges ergonomiques peuvent être recouverts de tissu Sport, d'Alfatex, de cuir ou de cuir pleine fleur Frau. Les compteurs à bord sont sportifs et élégants avec leur éclairage blanc. Et, si vous souhaitez exploiter au mieux le coffre, le dispositif Fix&Fold permet d'obtenir facilement et rapidement un plan de chargement plat sur Alfa 159 Sportwagon. Bref, au volant de l'Alfa 159, chaque détail est le reflet de votre personnalité et de votre mode de vie.











## Technologie

Blue&Me et Blue&Me Nav\* rendent votre voyage à bord de l'Alfa 159 et de l'Alfa 159 Sportwagon encore plus agréable grâce à leur technologie novatrice. Blue&Me est un système mains libres avec reconnaissance vocale basée sur la technologie Windows Mobile.

Ce dispositif permet d'utiliser votre téléphone portable avec Bluetooth™ en recourant aux commandes vocales ou aux touches de sélection situées sur le volant.

Blue&Me vous permet également d'écouter votre musique préférée enregistrée sur Pen Drive ou Media Player. Il suffit de connecter le dispositif au port USB qui se trouve dans la boîte à gants, de sélectionner les morceaux avec les touches au volant, de les visualiser sur l'afficheur frontal et de savourer la qualité du son qui est diffusé par le système stéréo.

Mais ce n'est pas tout ! A bord de l'Alfa 159 et de l'Alfa 159 Sportwagon, vous pouvez également profiter de Blue&Me Nav, un dispositif encore plus complet muni de fonctions activables avec les trois touches présentes sur le pavillon de la voiture.

La touche NAV vous permet d'accéder au nouveau système de navigation, simple et intuitif. En appuyant sur la touche INFO, vous pouvez appeler un opérateur qui répondra à toutes vos questions, de l'adresse d'un théâtre à l'horaire d'un vol. Et pour être serein en toute circonstance, même en cas d'imprévu, appuyez sur SOS et vous serez instantanément mis en relation avec une centrale opérationnelle qui pourra vous localiser et vous faire parvenir l'assistance nécessaire. Pour que votre voyage soit encore plus confortable et relaxant.

\*Équipement disponible en option selon les versions.



## *Selespeed*

### Plaisir de conduire

L'Alfa 159 et l'Alfa 159 Sportwagon ont adopté une boîte automatique QTronic à six vitesses et une boîte robotisée Selespeed. Il s'agit de systèmes de transmission issus de la recherche technologique Alfa Romeo la plus pointue qui assurent un confort et une souplesse de conduite inégalables. Ils garantissent également les meilleures performances dynamiques et une réduction de la consommation de carburant. QTronic – associée aux moteurs 3.2 V6 JTS Q4 260 ch, 2.4 JTDM 200 ch et 1.9 JTDM 150 ch – prévoit quatre programmes d'utilisation qui rendent votre conduite encore plus performante. Le mode Confort permet une conduite souple et détendue, le mode Sport assure de hautes performances, tandis que le mode Winter vous aide sur les chaussées à adhérence précaire. Enfin, le mode séquentiel permet de sélectionner manuellement les vitesses. En outre, la boîte de vitesses QTronic peut activer automatiquement les fonctions Up&Down Slope et Cornering qui permettent à la voiture de modifier les points d'embrayage en fonction des caractéristiques de la route. Si vous désirez à la fois l'excellence technologique et la simplicité d'emploi d'une boîte robotisée, le système Selespeed est fait pour vous. Avec le moteur 2.2 JTS 185 ch, vous pouvez choisir de changer les vitesses en mode manuel, séquentiel ou automatique selon la route que vous empruntez et vos préférences. La boîte Selespeed prévoit également un mode spécial Sport. Activée en fonctionnement manuel, elle réduit d'environ 20% le temps de changement de vitesse et si elle est activée en automatique, elle déplace les points de changement de vitesses à des régimes plus élevés.





## Contrôle

A bord de l'Alfa 159 et de l'Alfa 159 Sportwagon, même la sécurité active atteint des niveaux de fiabilité absolue. Le mérite en revient au système de freinage de type hydraulique servo-assisté qui assure un freinage net et progressif sur des distances d'arrêt vraiment réduites. Le parfait contrôle de la voiture est également assuré par l'ABS et l'EBD, par le contrôle électronique de stabilité VDC et par le système antipatinage ASR. De plus, le HBA intervient en cas de coup de frein d'urgence alors que le Hill Holder facilite les démarrages en côte. D'autre part, sur les moteurs 3.2 V6 JTS et 2.4 JTDM les dispositifs électroniques peuvent être associés à la transmission intégrale Q4 à différentiel central mécanique Twindiff, évolution du Torsen C. Ce nouveau système 4 roues motrices Alfa Romeo effectue une répartition permanente et dynamique de la traction pour garantir une meilleure tenue de route et un plus grand confort de conduite. Ainsi, les solutions conçues pour la sécurité garantissent des performances sportives du plus haut niveau. On ne pourrait pas en attendre moins d'une Alfa 159.



## Puissance

L'Alfa 159 et l'Alfa 159 Sportwagon sont équipées d'une gamme de moteurs souples et puissants, trois à essence et trois diesel, à même d'optimiser les performances de deux vraies sportives. Il ne vous reste donc qu'à choisir la solution la mieux appropriée à votre style de conduite. Pour les amateurs de performances sans compromis, les motorisations essence vont du 1.8 MPI 140 ch, en passant par le 2.2 JTS 185 ch jusqu'au 3.2 V6 JTS 260 ch à injection directe. Ceux qui préfèrent le turbo diesel pourront choisir entre les moteurs 1.9 JTDM 8v 120 ch, 1.9 JTDM 16v 150 ch et 2.4 JTDM 200 et 210 ch – également disponible en quatre roues motrices – qui assurent d'excellentes valeurs de couple et de puissance, avec une consommation raisonnable. Mais les possibilités de personnalisation ne s'arrêtent pas là. En effet, le 3.2 V6 JTS 260 ch, le 1.9 JTDM 150 ch et le 2.4 JTDM 200 ch peuvent s'associer à une boîte de vitesses QTronic, tandis que le moteur 2.2 JTS 185 ch reçoit une boîte robotisée *Selespeed*. Enfin, une attention toute particulière est portée au respect de l'environnement. Toute la gamme des moteurs qui équipent les Alfa 159 est conforme à la réglementation Euro 4 et tous les moteurs JTDM sont munis d'un filtre à particules.

MOTEUR	CYLINDRES	PUISSANCE	COUPLE	BOÎTE DE VITESSES
3.2 JTS V6 Q4	6 en V de 60°	191 kW (260 CV)	322 Nm (32,8 kgm)	6 vitesses manuelle 6 vitesses QTronic
3.2 JTS V6	6 en V de 60°	191 kW (260 CV)	322 Nm (32,8 kgm)	6 vitesses manuelle
2.2 JTS	4 en ligne	136 kW (185 CV)	230 Nm (23,4 kgm)	6 vitesses <i>Selespeed</i>
1.8 MPI	4 en ligne	103 kW (140 CV)	175 Nm (17,8 kgm)	5 vitesses manuelle
2.4 JTDM Q4	5 en ligne	154 kW (210 CV)	400 Nm (40,8 kgm)	6 vitesses manuelle
2.4 JTDM	5 en ligne	154 kW (210 CV)	400 Nm (40,8 kgm)	6 vitesses manuelle
2.4 JTDM	5 en ligne	147 kW (200 CV)	400 Nm (40,8 kgm)	6 vitesses QTronic
1.9 JTDM 16V	4 en ligne	110 kW (150 CV)	320 Nm (32,6 kgm)	6 vitesses manuelle 6 vitesses QTronic
1.9 JTDM 8V	4 en ligne	88 kW (120 CV)	280 Nm (28,6 kgm)	6 vitesses manuelle

## Sportivité

Pour ceux qui veulent ce qui se fait de mieux au niveau sportif, l'Alfa 159 et l'Alfa 159 Sportwagon sont disponibles en version *Ti* – Turismo Internazionale – sigle qui distingue les « sportives pur-sang » de la gamme Alfa Romeo. Plus d'émotions de conduite, une tenue de route encore améliorée et un freinage optimisé pour une voiture d'un grand attrait dynamique. Les versions *Ti* expriment toute leur personnalité au travers de nombreux équipements technologiques et stylistiques.

A l'extérieur, l'assiette est abaissée avec des suspensions spécifiques afin de mieux accueillir des jantes en alliage 19" et des freins avant Brembo monobloc en aluminium. Des jupes latérales, des rétroviseurs extérieurs satinés\* et un sigle *Ti* à l'arrière peaufinent quant à eux le style sportif.

A l'intérieur de nombreuses attentions donnent le ton : sièges et volant Sport, inserts en aluminium brossé, éclairage blanc des compteurs, pédalier Sport en aluminium.

Les modèles *Ti* sont disponibles en berline et en Sportwagon avec les moteurs 1.9 JTDM 150, 2.4 JTDM 200/210 et 3.2 V6 JTS 260.

\* Option gratuite.



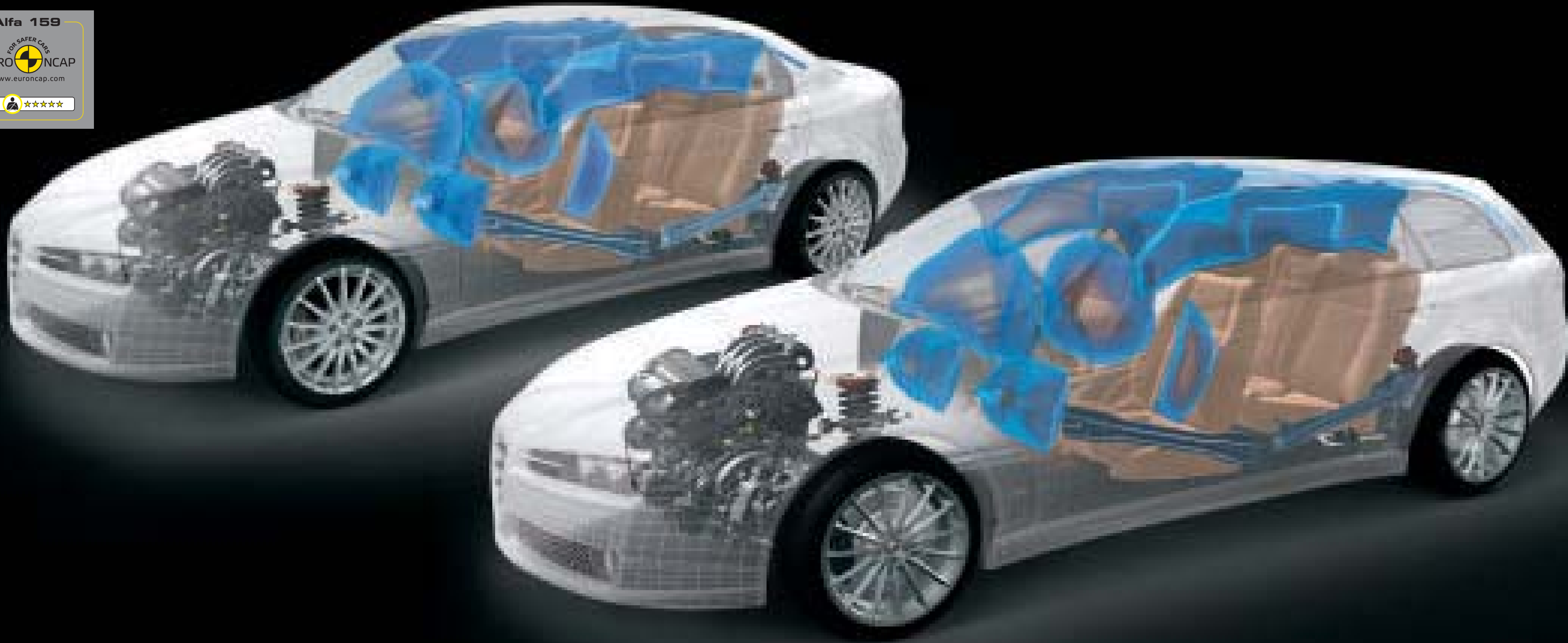

## Sécurité

Protéger le conducteur et ses passagers avec les équipements les plus complets et les plus évolués. Tel est l'objectif qu'Alfa Romeo a atteint avec les cinq étoiles qui ont été décernées à l'Alfa 159 et à l'Alfa 159 Sportwagon au terme des tests Euro NCAP. Cinq étoiles pour la rigidité de torsion de la coque, grâce à l'emploi d'aciers à haute résistance, unies et rigidifiées les unes aux autres à l'aide de la technologie laser. Cinq étoiles pour le plancher indéformable, les longerons latéraux et la solide structure de support moteur. Excellents résultats également pour la tenue de route, assurée par les suspensions avant à quadrilatère haut et les suspensions multilink arrière, à même d'absorber au mieux les aspérités de la chaussée. La sécurité est également omniprésente à l'intérieur avec des airbags frontaux, latéraux et rideaux, ainsi qu'un airbag genoux pour le conducteur. Toute la famille est ainsi protégée.



Cuir

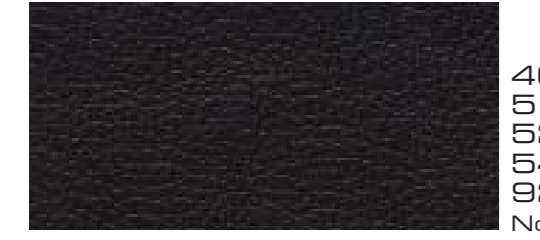

402  
514  
529  
540  
923  
Noir

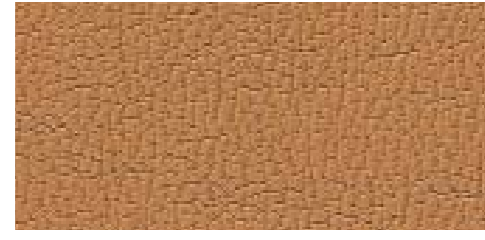

465  
505  
551  
577  
930  
Cuir



403  
Bleu



445  
447  
925  
926  
Beige



439  
924  
Gris



401  
914  
Rouge

Cuir Frau®  
Pleine Fleur

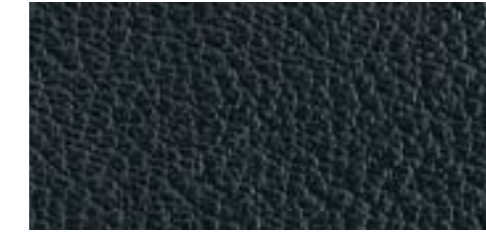

908  
934  
Noir

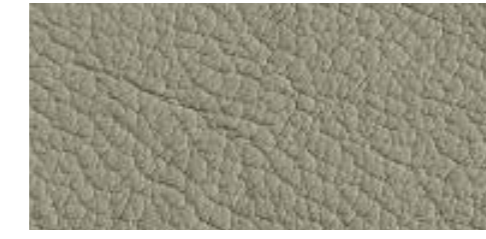

907  
935  
Gris



905  
936  
937  
945  
Beige

Tissu

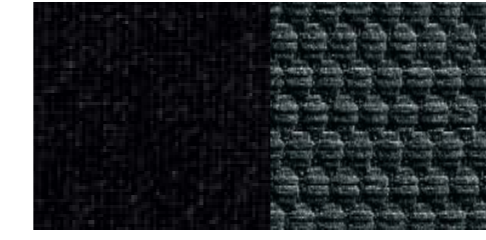

128  
129  
Noir

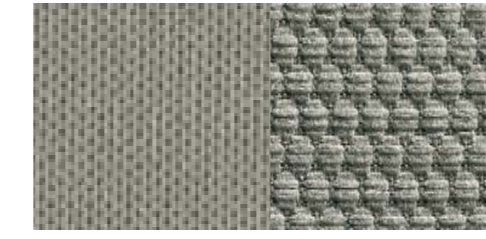

135  
Gris



106  
170  
243  
Beige

Alfatex®



145  
Noir



127  
Gris



150  
165  
Beige

Tissu Sport



352  
Noir avec  
trame noire



373  
Noir avec  
trame rouge

Coloris planches de bord

Noir



Noir/Beige



Noir/Gris



Beige



Noir (TI/Sport)



Coloris carrosserie

Métallisées  
option 210

Laquées

Pastels

282 Azur Cristallo	297 Bleu Aurora	565 Argent Alfa
568 Gris Titane	651 Gris Stromboli	660 Gris Indaco
876 Noir Carbone		

567 Bleu outremer	581 Marron Luci di Bosco	583 Rouge Rubino
----------------------	--------------------------------	---------------------

296 Blanc Ghiaccio	601 Noir	289 Rouge Alfa
-----------------------	-------------	-------------------

Pastel  
Extra Serie

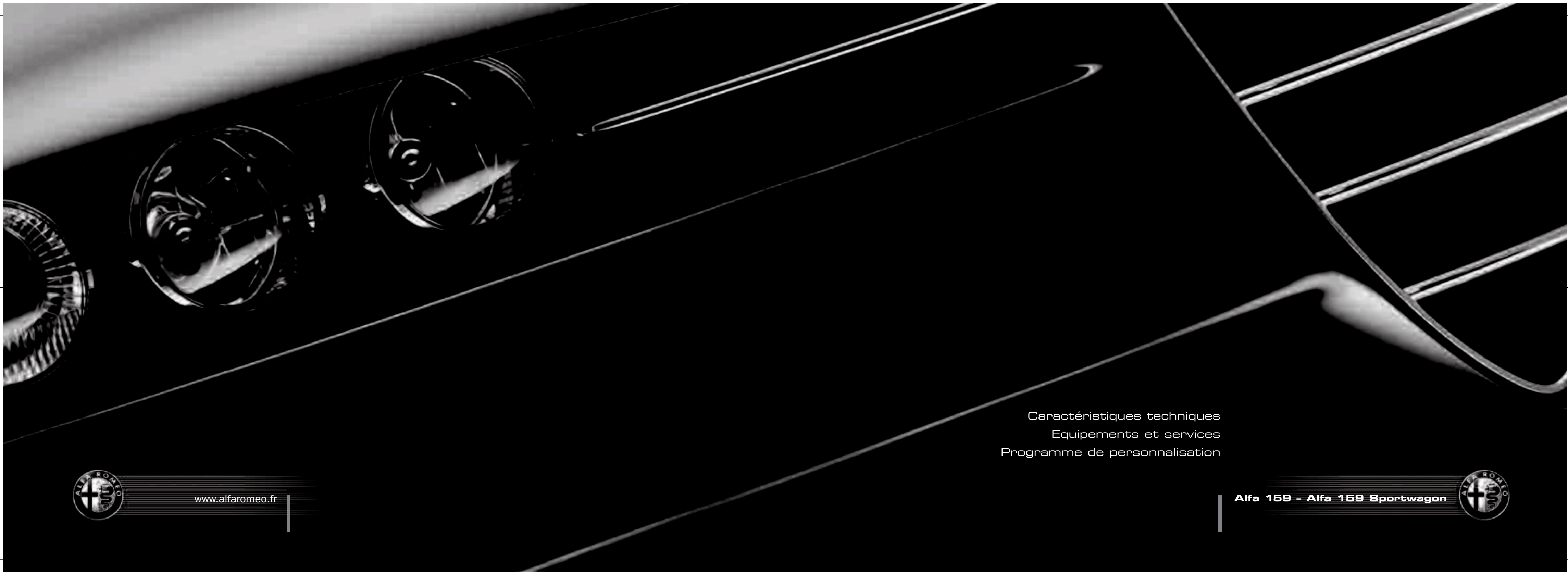

Caractéristiques techniques  
Equipements et services  
Programme de personnalisation



[www.alfaromeo.fr](http://www.alfaromeo.fr)

**Alfa 159 - Alfa 159 Sportwagon**





## Alfa 159 et Alfa 159 Sportwagon Caractéristiques techniques

MOTORISATIONS	1.8 MPI	2.2 JTS <i>Scopio</i>	3.2 V6 JTS	3.2 V6 JTS Q4	3.2 V6 JTS Q4 QTronic	1.9 JTDm 120	1.9 JTDm 150	1.9 JTDm 150 QTronic	2.4 JTDm 210	2.4 JTDm 200 QTronic	2.4 JTDm 210 Q4	MOTORISATION	
<b>Nombre de cylindres, disposition</b>	4, en ligne	4, en ligne		6, en V		4, en ligne	4, en ligne		5, en ligne	5, en ligne	5, en ligne	<b>Nombre de cylindres, disposition</b>	
<b>Cylindrée</b> <b>cm³</b>	1 796	2 198		3 195		1 910	1 910		2 387	2 387	2 387	<b>Cylindrée</b> <b>cm³</b>	
<b>Alésage x Course</b> <b>mm</b>	80,5 x 88,2	86,0 x 94,6		85,6 x 89,0		82,0 x 90,4	82,0 x 90,4		82,0 x 90,4	82,0 x 90,4	82,0 x 90,4	<b>Alésage x Course</b> <b>mm</b>	
<b>Rapport volumétrique</b>	10,5 : 1	11,3 : 1		11,25 : 1		18,0 : 1	17,5 : 1		17,5 : 1	17,0 : 1	17,5 : 1	<b>Rapport volumétrique</b>	
<b>Puissance maxi</b> <b>kW-CEE (ch-CEE)</b> <b>à tr/min.</b>	103 (140) 6 500	136 (185) 6 500		191 (260) 6 200		88 (120) 4 000	110 (150) 4 000		154 (210) 4 000	147 (200) 4 000	154 (210) 4 000	<b>Puissance maxi</b> <b>kW-CEE (ch-CEE)</b> <b>à tr/min</b>	
<b>Couple maxi</b> <b>Nm-CEE (kg.m-CEE)</b> <b>à tr/min.</b>	175 (17,8) 3 800	230 (23,4) 4 500		322 (32,8) 4 500		280 (28,6) 2 000	320 (32,6) 2 000		410 (41,8) 1 500	400 (40,8) 2 000	400 (40,8) 1 500	<b>Couple maxi</b> <b>Nm-CEE (kg.m-CEE)</b> <b>à tr/min</b>	
<b>Distribution (commande)</b>	Arbre à cames	2 ACT (chaîne) 4 soupapes par cylindre, double variateur de calage		4 ACT (chaîne), 4 variateurs de calage continu électro-hydraulique		1 ACT (courroie crantée), poussoirs hydrauliques continus électro-hydrauliques	2 ACT (courroie crantée), poussoirs hydrauliques, 4 soupapes par cylindre					<b>Distribution (commande)</b>	
<b>Alimentation</b>	Injection Multipoint	Injection électronique directe MED 7.6.1 intégrée à l'allumage		Injection électronique directe MED 7.6.2 intégrée à l'allumage			Injection directe Multijet avec turbocompresseur et échangeur thermique, système de gestion électronique du moteur Bosch EDC 16C39					<b>Alimentation</b>	
<b>Tubulure échappement</b> <b>type</b>	simple	double, séparée		double, séparée		simple	simple		double, séparée		double, séparée	<b>Tubulure échappement</b> <b>type</b>	
<b>TRANSMISSION</b>													
<b>Traction</b>	avant	avant		avant	intégrale	avant	avant		avant		intégrale	<b>Traction</b>	
<b>Boîte de vitesses : Rapport de réduction final</b>	3,944	4,176		3,895	3,895	3,750	3,650	3,650	2,670	3,545	3,075	3,76	<b>Boîte de vitesses : Rapport de réduction final</b>
<b>PNEUMATIQUES</b>													
<b>Monte de série</b>	205/55 R 16	225/50 R 17		225/50 R 17		215/55 R 16	215/55 R 16		225/50 R 17		225/50 R 17	<b>Monte de série</b>	
<b>DIRECTION</b>													
<b>Système de direction</b>	à pignons et crémaillère, avec assistance hydraulique												
<b>Diamètre de braquage entre trottoirs</b> <b>m</b>	11,1	11,1		11,1		11,1	11,1		11,1		11,1	<b>Diamètre de braquage entre trottoirs</b> <b>m</b>	
<b>SUSPENSIONS</b>													
<b>Avant</b>	géométrie en quadrilatère haut												
<b>Arrière</b>	géométrie Multilink												
<b>SYSTEME DE FREINAGE</b>													
<b>Avant (disques ventilés)</b> <b>ø en mm</b>	disques 305 x 28 ventilés, étriers flottants de 60 mm			disques 330 x 28 ventilés, étriers fixes Brembo® 42 mm en aluminium à 4 pistons			disques 305 x 28 ventilés, étriers flottants de 60 mm			disques 330 x 28 ventilés, étriers fixes Brembo® 42 mm en aluminium à 4 pistons			
<b>Arrière (disques)</b> <b>ø en mm</b>	disques 278 x 12 pleins, étriers flottants combinés de 38 mm			disques 292 x 22 ventilés, étriers flottants combinés de 42 mm			disques 278 x 12 pleins, étriers flottants combinés de 38 mm			disques 292 x 22 ventilés, étriers flottants combinés de 42 mm			
<b>RAVITAILLEMENT - POIDS</b>													
<b>Réservoir de carburant</b> <b>litres</b>	70	70		70	60 [70]	69 [69]	70	70		70	70	<b>Réservoir de carburant</b> <b>litres</b>	
<b>Poids en ordre de marche DIN</b> <b>kg</b>	1 385 [1 435]	1 445 [1 495]		1 540 [1 590]	1 610 [1 660]	1 630 [1 680]	1 480 [1 530]	1 490 [1 540]	1 495 [1 545]	1 585 [1 635]	1 605 [1 655]	1 645 [1 695]	<b>Poids en ordre de marche DIN</b> <b>kg</b>
<b>Poids maxi remorquable</b> <b>kg</b>	1 400	1 500		1 700	1 700 [1 800]	1 700 [1 800]	1 500	1 500		1 500	1 500	<b>Poids maxi remorquable</b> <b>kg</b>	
<b>PERFORMANCES &amp; CONSOMMATIONS*</b>													
<b>Vitesse maxi sur circuit</b> <b>km/h</b>	208 [206]	224 [222]		250 [248]	244 [242]	244 [242]	193 [192]	212 [210]	209 [207]	231 [229]	225 [223]	227 [225]	<b>Vitesse maxi sur circuit</b> <b>km/h</b>
<b>Accélération</b>													
<b>0-100 km/h (1 personne + 30 kg)</b> <b>sec</b>	10,2 [10,4]	8,7 [8,9]		7,1 [7,2]	7,0 [7,2]	7,2 [7,3]	10,7 [10,9]	9,2 [9,4]	9,5 [9,7]	8,1 [8,3]	8,3 [8,5]	8,3 [8,5]	<b>0-100 km/h (1 personne + 30 kg)</b> <b>sec</b>
<b>0-1 000 m départ arrêté (1 personne + 30 kg)</b> <b>sec</b>	31,1 [31,3]	29,4 [29,8]		27,0 [27,4]	27,3 [27,7]	27,5 [27,9]	32,6 [32,9]	30,6 [30,9]	30,7 [31,0]	28,7 [29,0]	29,0 [29,3]	29,0 [29,3]	<b>0-1 000 m départ arrêté (1 personne + 30 kg)</b> <b>sec</b>
<b>Consommations</b> <b>l/100 km</b>													<b>Consommations</b> <b>l/100 km</b>
<b>Cycle urbain</b>	10,3 [10,7]	12,6 [12,8]		16,4 [16,5]	16,7 [17,0]	18,2 [18,3]	7,8 [7,9]	7,9 [8,0]	9,9 [10,0]	9,2 [9,2]	11,4 [11,6]	9,7 [9,9]	<b>Cycle urbain</b>
<b>Cycle extra-urbain</b>	6,0 [6,1]	7,1 [7,1]		7,9 [7,9]	8,3 [8,3]	8,5 [8,6]	4,8 [4,9]	4,8 [4,8]	5,5 [5,6]	5,4 [5,5]	5,8 [5,9]	5,8 [5,9]	<b>Cycle extra-urbain</b>
<b>Usage mixte</b>	7,6 [7,8]	9,1 [9,2]		11,0 [11,1]	11,4 [11,5]	12,1 [12,2]	5,9 [6,0]	5,9 [6,0]	7,1 [7,2]	6,8 [6,9]	7,9 [8,0]	7,2 [7,4]	<b>Usage mixte</b>
<b>Emissions CO<sub>2</sub></b> <b>g/km</b>	179 [183]	214 [216]		260 [262]	270 [272]	286 [288]	157 [159]	157 [159]	187 [190]	179 [181]	208 [210]	192 [194]	<b>Emissions CO<sub>2</sub></b> <b>g/km</b>

## Alfa 159 Dimensions

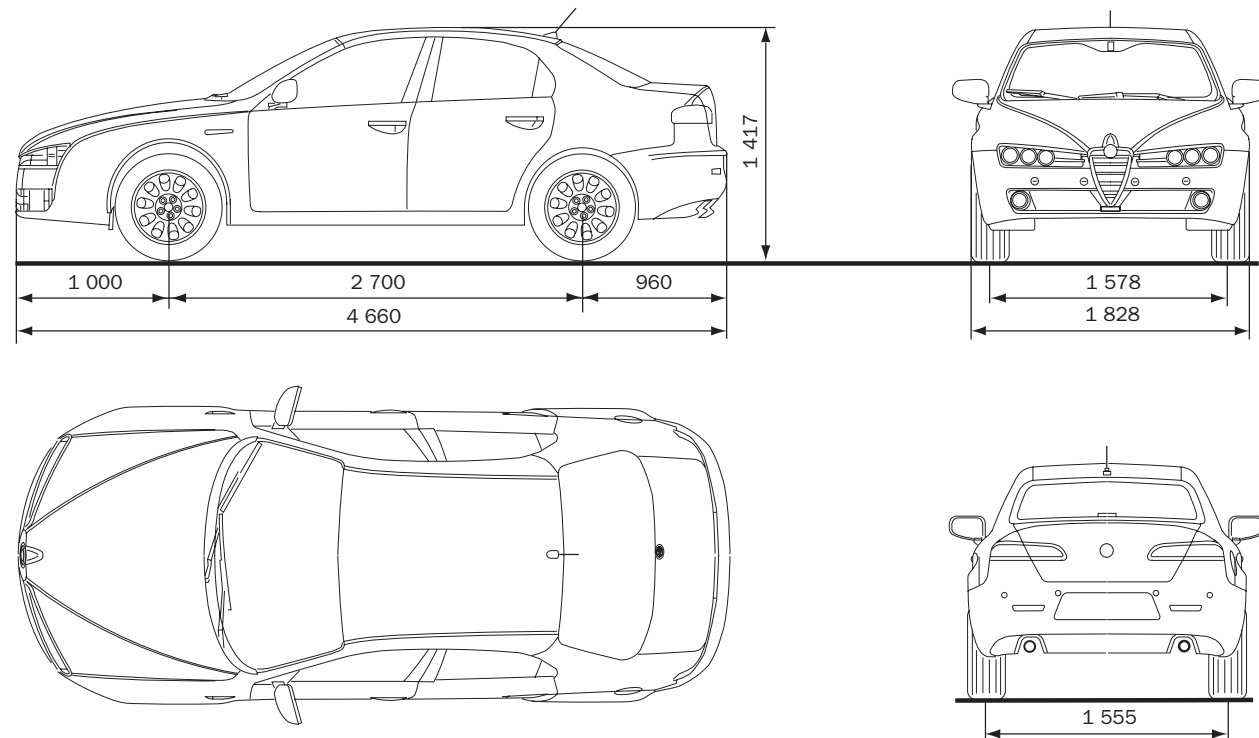

Les dimensions sont données en mm

## Alfa 159 Sportwagon Dimensions

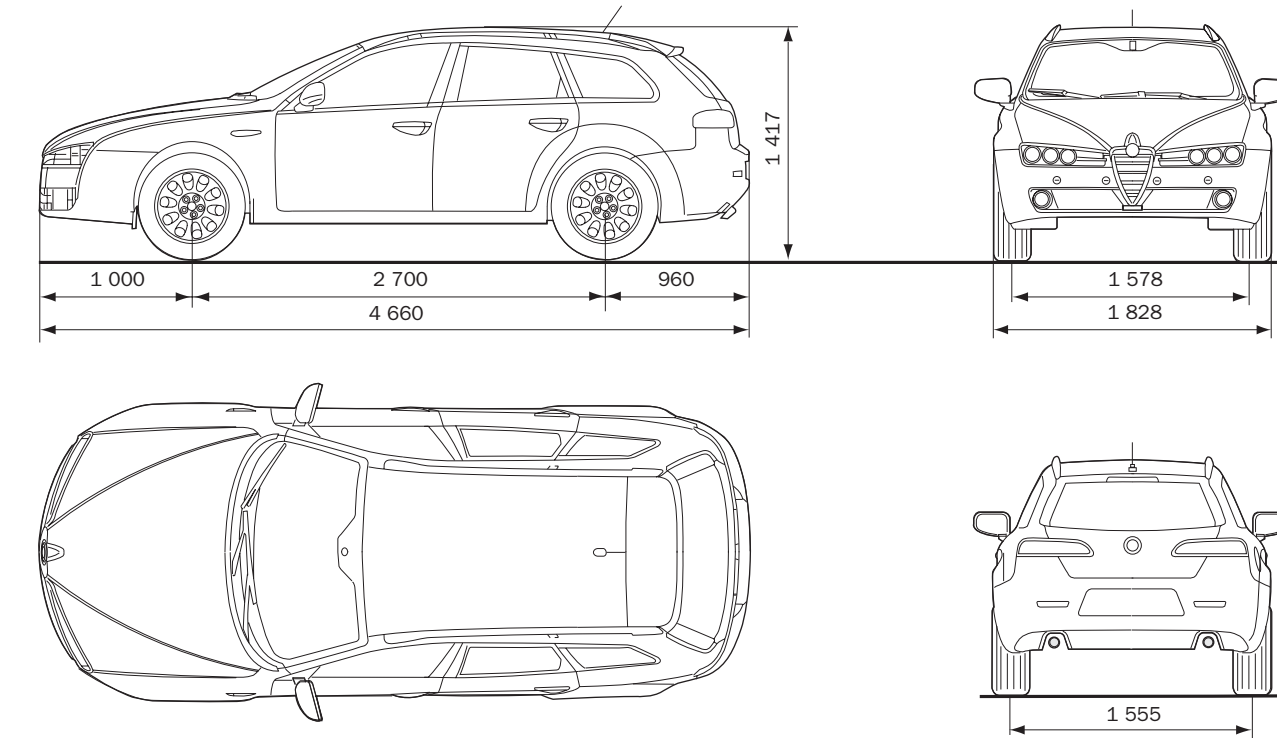

Les dimensions sont données en mm

## Carrosserie - Dimensions

	1.8 MPI	2.2 JTS	3.2 V6 JTS	1.9 JTDm 120	1.9 JTDm 150	2.4 JTDm 200/210
Nombre de places	5	5	5	5	5	5
Nombre de portes	4	4	4	4	4	4
Longueur / Largeur	mm 4 660 / 1 828	4 660 / 1 828	4 660 / 1 828	4 660 / 1 828	4 660 / 1 828	4 660 / 1 828
Hauteur	mm 1 417	1 417	1 422	1 417	1 417	1 422
Empattement	mm 2 700	2 700	2 700	2 700	2 700	2 700
Voie avant / arrière	mm 1 593 <sup>(1)</sup> / 1 573 <sup>(2)</sup>	1 578 / 1 555	1 578 / 1 555	1 593 <sup>(1)</sup> / 1 573 <sup>(2)</sup>	1 593 <sup>(1)</sup> / 1 573 <sup>(2)</sup>	1 578 / 1 555
Capacité du coffre	dm <sup>3</sup> 405	405	405	405	405	405

4

<sup>(1)</sup> 1 578 avec pneumatiques 225/50 R17 <sup>(2)</sup> 1 555 avec pneumatiques 225/50 R17

## Carrosserie - Dimensions

	1.8 MPI	2.2 JTS	3.2 V6 JTS	1.9 JTDm 120	1.9 JTDm 150	2.4 JTDm 200/210
Nombre de places	5	5	5	5	5	5
Nombre de portes	4	4	4	4	4	4
Longueur / Largeur	mm 4 660 / 1 828	4 660 / 1 828	4 660 / 1 828	4 660 / 1 828	4 660 / 1 828	4 660 / 1 828
Hauteur	mm 1 417	1 417	1 422	1 417	1 417	1 422
Empattement	mm 2 700	2 700	2 700	2 700	2 700	2 700
Voie avant / arrière	mm 1 593 <sup>(1)</sup> / 1 573 <sup>(2)</sup>	1 578 / 1 555	1 578 / 1 555	1 593 <sup>(1)</sup> / 1 573 <sup>(2)</sup>	1 593 <sup>(1)</sup> / 1 573 <sup>(2)</sup>	1 578 / 1 555
Capacité du coffre	dm <sup>3</sup> 445 / 1 235*	445 / 1 235*	445 / 1 235*	445 / 1 235*	445 / 1 235*	445 / 1 235*

<sup>(1)</sup> 1 578 avec pneumatiques 225/50 R17 <sup>(2)</sup> 1 555 avec pneumatiques 225/50 R17 \* banquette arrière rabattue

5

## Alfa 159 et Alfa 159 Sportwagon Equipements de série

SECURITE & MECANIQUE
Airbag frontal conducteur et passager
Airbag genoux conducteur
Airbags latéraux avant
Airbags rideaux avant et arrière
VDC (Système électronique de stabilisation de la trajectoire)
ABS
EBD (Répartiteur de freinage)
Assistance au freinage d'urgence
ASR (Anti-patinage)
Commande de désactivation ASR/VDC
MSR (Système anti-calage du moteur)
Coupure automatique de l'alimentation de carburant en cas de choc
Pédalier rétractable en cas de choc frontal
Barre anti-intrusion sur portes avant et arrière
Ceintures de sécurité avant avec prétensionneur
Ceintures de sécurité arrière à enrouleur avec prétensionneur
Avertisseur sonore de ceinture de sécurité non bouclée (à l'avant)
Banquette arrière équipée de fixations Isofix® 3 points
Sécurité enfants sur les portes arrière
Dispositif Follow me home (extinction différée des feux)
Eclairage des seuils de portes
Projecteurs halogène
Lave-glace intelligent (balayage des essuie-glaces différé)
Protection anti-démarrage Alfa Code
Fermeture centralisée automatique des portes (à partir de 20 km/h)
Commande intérieure de verrouillage/déverrouillage des portes
Verrouillage de la trappe à carburant centralisé avec celui des portes
Roue de secours taille réduite

6

CONFORT & PRATIQUE
Filtre à particules (DPF) sur motorisations Diesel
Démarrage par bouton poussoir
Accoudoir avant à deux compartiments
Appuie-tête arrière central
Climatisation manuelle
Vitres avant avec isolation phonique (épaisseur de 5 mm)
Vitres avant électriques à impulsion
Ordinateur de bord
Rétroviseurs extérieurs dégivrants, à réglages électriques
Verrouillage/déverrouillage des portes et du coffre à distance
Ouverture extérieure du coffre via logo "Push"
Ouverture électrique du coffre de l'intérieur et à distance
Plafonnier avant à extinction temporisée
Boîte à gants éclairée
Eclairage du coffre
Support range-lunettes
Volant réglable en hauteur et profondeur
Réglage tridimensionnel du siège conducteur (inclinaison, hauteur, lombaires)

AMBIANCE & DESIGN
Poignées d'ouverture des portes chromées
Volant et pommeau de vitesses gainés de cuir
Instrumentation de bord avec éclairage rouge et affichage multifonction

ROUES
Jantes acier 16" et enjoliveurs

AUDIO, TELEPHONE ET NAVIGATION
Système audio avec lecteur CD, 8 haut-parleurs et commandes au volant

## Equipements complémentaires selon finitions

	159 1.8 MPI, 1.9 JTDm 120/150	DISTINCTIVE 1.8 MPI, 1.9 JTDm 120/150	2.2 JTS, 3.2 V6 JTS, 2.4 JTDm 210	SPORT 1.8 MPI, 1.9 JTDm 120/150	2.2 JTS, 3.2 V6 JTS, 2.4 JTDm 210	SELECTIVE 1.8 MPI, 1.9 JTDm 120/150	2.2 JTS, 3.2 V6 JTS, 2.4 JTDm 210	T1 1.9 JTDm 150	2.2 JTS, 3.2 V6 JTS, 2.4 JTDm 210
<b>SECURITE</b>									
Interrupteur de déconnexion de l'Airbag passager avant	-	•	•	•	•	•	•	•	•
Régulateur de vitesse	○	•	•	•	•	•	•	•	•
Projecteurs antibrouillard	○	•	•	•	•	•	•	•	•
Allumage automatique des feux	-	•	•	○	○	•	•	•	•
Capteur de buée	-	•	•	○	○	•	•	•	•
Détecteur de pluie (mise en route automatique des essuie-glaces)	-	•	•	○	○	•	•	•	•
Rétroviseur intérieur photochromatique (passage automatique jour/nuit)	-	•	•	○	○	•	•	•	•
Radar de parking arrière avec avertisseur sonore de distance à l'obstacle	○	•	•	•	•	•	•	•	•
Radar de parking avant et arrière avec avertisseur sonore et indicateur de distance à l'obstacle sur l'écran multifonction	-	○	○	○	○	•	•	○	○
Suspensions sport (- 20mm)	-	-	-	-	-	-	-	•	•
Etriers rouges	-	-	-	-	-	-	-	•	•
<b>CONFORT &amp; PRATIQUE</b>									
Vitres arrière électriques à impulsion	○	•	•	•	•	•	•	•	•
Accoudoir central avant avec espace réfrigéré	-	•	•	•	•	•	•	•	•
Climatisation automatique bi-zone avec réglage séparé conducteur/passager (aérateur arrière, filtre anti-pollen à charbon actif, recyclage de l'air avec système Air Quality Sensor)	○	•	•	•	•	•	•	•	•
Accoudoir central arrière avec trappe à skis	-	•	•	•	•	•	•	•	•
<b>AMBIANCE &amp; DESIGN</b>									
Double sortie d'échappement	-	-	•	-	•	-	•	-	•
Barres de seuils de portes avant en inox	-	-	-	•	•	•	•	-	-
Jupes latérales	-	-	-	-	-	-	-	•	•
Instrumentation de bord sport	-	-	-	•	•	-	-	•	•
Console centrale, inserts de portes et de planche de bord en aluminium anodisé	-	-	-	•	•	-	-	•	•
Pédalier aluminium	-	-	-	-	-	-	-	•	•
Seuils de porte aluminium logo T1	-	-	-	-	-	-	-	•	•
Volant T1 et pommeau de levier de vitesse en cuir pleine fleur	-	-	-	-	-	-	-	•	•
Logo T1 sur ailes avant et sur la malle arrière	-	-	-	-	-	-	-	•	•
<b>SELLERIES</b>									
Tissu Roma	•	-	-	-	-	-	-	-	-
Tissu Milano	-	•	•	-	-	-	-	-	-
Tissu Sport	-	-	-	•	•	-	-	-	-
Sellerie Alfatex®	-	○	○	-	-	-	-	-	-
Cuir	-	○	○	-	-	•	•	-	-
Cuir sport	-	-	-	○	○	-	-	•	•
<b>JANTES ALLIAGE</b> (Présentées page 10)									
Design Alfa 16" et pneumatiques 215/55	○	•	-	-	-	-	-	-	-
Design Selective 16" et pneumatiques 215/55	○	○	-	-	-	•	-	-	-
Design Classic 17" et pneumatiques 225/50	○	○	•	○	○	○	○	-	-
Design Tosa 17" et pneumatiques 225/50	○	○	○	•	•	○	○	-	-
Design Misano 17" et pneumatiques 225/50	○	○	○	○	○	○	•	-	-
Design Mugello 18" et pneumatiques 235/45	-	○	○	○	○	○	○	-	-
Design Fiorano 18" et pneumatiques 235/45	-	○	○	○	○	○	○	-	-
Design T1 19" et pneumatiques 235/40	-	-	-	-	-	-	-	•	•

• de série ○ disponible dans le Programme de personnalisation - non disponible

7

## Alfa 159 et Alfa 159 Sportwagon Programme de personnalisation

	159	DISTINCTIVE	SPORT	SELECTIVE	TI
<b>SECURITE</b>					
Lave-phares	○	○	○	○	○
Projecteurs bi-xénon	○	○	○	○	○
Projecteurs antibrouillard	○	●	●	●	●
Détecteur de pluie, allumage automatique des feux, rétroviseur intérieur photochromatique (passage automatique jour/nuit)	-	●	○	●	●
Régulateur de vitesse	○	●	●	●	●
Alarme électronique anti-soulèvement	○	○	○	○	○
Système de contrôle de pression des pneumatiques TPMS	○	○	○	○	○
Roue de secours taille normale en acier	○	-	-	-	-
Roue de secours taille normale en alliage	○	○	○	○	○
Airbag genoux passager	○	○	○	○	○
<b>CONFORT &amp; PRATIQUE</b>					
Rideau pare-soleil arrière (Berline)	○	○	○	○	-
Pare-brise réfléchissant	○	○	○	○	○
Vitres arrière électriques à impulsion	○	●	●	●	●
Climatisation automatique bi-zone (réglage séparé conducteur/passager)	○	●	●	●	●
Climatisation automatique tri-zone (réglage séparé conducteur/passager/arrière)	-	○	○	○	○
Banquette arrière rabattable 2/3 - 1/3 (Alfa 159/Alfa 159 Sportwagon)	○/●	○/●	○/●	○/●	●/●
Sièges avant à réglages électriques	-	○	-	●	○
Sièges avant chauffants	-	○	○	●	●
Toit ouvrant vitré électrique	○	○	○	○	○
Rétroviseurs extérieurs rabattables électriquement	○	○	○	-	○
Rétroviseurs extérieurs rabattables électriquement à mémoire	-	○	○	●	○
Radar de parking arrière	○	●	●	●	●
Radar de parking avant	-	○	○	●	○

● de série ○ disponible dans le Programme de personnalisation - non disponible

	159	DISTINCTIVE	SPORT	SELECTIVE	TI
<b>AMBIANCE &amp; DESIGN</b>					
Peinture métallisée ou laquée	○	○	○	○	○
Peinture Rouge Alfa	○	○	○	○	○
Vitres arrière privatives (uniquement sur Alfa 159 Sportwagon)	○	○	○	○	○
Suppression badge motorisation	○	○	○	○	●
Barres de toit noires (uniquement sur Alfa 159 Sportwagon)	○	○	○	○	○
Barres de toit aluminium (uniquement sur Alfa 159 Sportwagon)	○	○	○	○	○
Rétroviseurs couleur Argent	-	-	-	-	○
<b>SELLERIES</b>					
Sellerie Alfatex®	-	○	-	-	-
Sellerie cuir	-	○	-	●	-
Sellerie cuir Frau® Pleine Fleur (liée aux sièges avant électriques chauffants et aux rétroviseurs rabattables électriquement à mémoire)	-	-	-	○	-
<b>AUDIO, TELEPHONIE &amp; NAVIGATION</b>					
Système audio avec lecteur CD MP3	○	○	○	○	○
Chargeur 10 CD	○	○	○	○	○
Sound-System Bose® avec amplificateur digital (8 haut-parleurs + 1 central + subwoofer)	-	○	○	○	○
Système Bluetooth® Blue&Me™ (avec commandes audio vocales et prise USB)	○	○	○	●	○
Système Bluetooth® Blue&Me™ NAV (avec commandes audio vocales et prise USB)	○	○	○	○	○
Système de navigation Birdview® avec écran couleur 6,5" et téléphone mains libres	○	○	○	○	○

● de série ○ disponible dans le Programme de personnalisation - non disponible

# Alfa 159 et Alfa 159 Sportwagon Combinaisons de couleurs

Finition	159 (Série)		Distinctive (Série)			Distinctive (Opt 728)					Sport (Série)		Sièges en cuir TIBET Distinctive (Opt 211) - Selective (Série)						Sièges en cuir FRAU Selective (Opt 212)				Sièges Sport en cuir TI (Série)		Sièges Cuir Sport (Opt180 sur Sport) avec réglage électrique sur TI (Opt788)				
	Tissu Roma		Tissu Milano			Alfatex					Tissu Sport		Cuir						Cuir FRAU "Pleine Fleur"				Cuir Sport		Cuir Sport				
Sellerie	Noir	Beige	Beige	Noir	Gris	Beige	Gris	Noir	Beige	Beige	Tissu Sport Noir avec liseret Noir	Tissu Sport Noir avec liseret Rouge	Rouge	Noir	Bleu	Gris	Beige	Beige	Cuoio	Naturel Beige	Naturel Gris	Naturel Noir	Naturel Beige	Cuoio	Noir	Noir	Noir	Cuoio	
Couleur Sellerie	Noir	Beige	Beige	Noir	Noir/Gris	Noir/Beige	Noir/Gris	Noir	Noir/Beige	Beige	Noir	Noir	Noir	Noir	Noir	Noir/Gris	Noir/Beige	Beige	Noir	Noir/Beige	Noir/Gris	Noir	Beige	Noir	Noir	Noir	Noir	Noir	Noir
Planche de bord/ Console	Noir	Beige	Beige	Noir	Noir/Gris	Noir/Beige	Noir/Gris	Noir	Noir/Beige	Beige	Noir	Noir	Noir	Noir	Noir	Noir/Gris	Noir/Beige	Beige	Noir	Noir/Beige	Noir/Gris	Noir	Beige	Noir	Noir	Noir	Noir	Noir	Noir
Codes	128	243	106	129	135	170	127	145	150	165	352	373	401	402	403	439	445	447	465	905	907	908	945	505	529	540	551		
<b>PASTEL</b>																													
601 Noir	•	•	•	•	•	•	•	•	•	•	•	•	•	•	•	•	•	•	•	•	•	•	•	•	•	•	•	•	•
296 Blanc Ghiaccio	•	•	•	•	•	•	•	•	•	•	•	•	•	•	•	•	•	•	•	•	•	•	•	•	•	•	•	•	•
<b>METALLISEE (Opt 210)</b>																													
282 Azur Cristal	•	•	•	•	•	•	•	•	•	•	•	•	•	•	•	•	•	•	•	•	•	•	•	•	-	-	-	-	-
297 Bleu Aurora	•	•	•	•	•	•	•	•	•	•	•	•	•	•	•	•	•	•	•	•	•	•	•	•	-	-	-	-	-
565 Argent Alfa	•	•	•	•	•	•	•	•	•	•	•	•	•	•	•	•	•	•	•	•	•	•	•	•	•	•	•	•	•
567 Bleu Outre Mer	•	•	•	•	•	•	•	•	•	•	•	•	•	•	•	•	•	•	•	•	•	•	•	•	-	-	-	-	-
568 Gris Titane	•	•	•	•	•	•	•	•	•	•	•	•	•	•	-	•	•	•	•	•	•	•	•	•	-	-	-	-	-
581 Marron Luci Del Bosco	•	•	•	•	•	•	•	•	•	•	•	•	•	•	-	•	•	•	•	•	•	•	•	•	-	-	-	-	-
583 Rouge Rubino	•	•	•	•	•	•	•	•	•	•	•	•	•	•	•	•	•	•	•	•	•	•	•	•	-	-	-	-	-
651 Gris Stromboli	•	•	•	•	•	•	•	•	•	•	•	•	•	•	•	•	•	•	•	•	•	•	•	•	•	•	•	•	•
660 Gris Indaco	•	•	•	•	•	•	•	•	•	•	•	•	•	•	•	•	•	•	•	•	•	•	•	•	•	•	•	•	•
876 Noir Carbone	•	•	•	•	•	•	•	•	•	•	•	•	•	•	•	•	•	•	•	•	•	•	•	•	•	•	•	•	•
<b>EXT SERIE PASTEL (5b2)</b>																													
289 Rouge Alfa	•	•	•	•	•	•	•	•	•	•	•	•	•	•	•	•	•	•	•	•	•	•	•	•	•	•	•	•	•

• Combinaison conseillée – Combinaison non disponible

Finition	TABLEAU DE BORD EN CUIR										
	TABLEAU DE BORD EN CUIR TIBET SELECTIVE (OPT 4DD)						TABLEAU DE BORD EN CUIR AVEC SIÈGES CUIR FRAU SELECTIVE (OPT 4WL)				
Sellerie	Cuir Tibet						Cuir Frau pleine fleur				
Couleur Sellerie	Rouge	Noir	Gris	Beige	Beige	Cuoio	Noir	Gris	Beige	Beige	Beige
Planche de bord/ Console	Noir/Noir	Noir/Noir	Noir/Gris	Noir/Beige	Beige/Beige	Noir/Noir	Noir/Noir	Noir/Gris	Noir/Beige	Beige/Beige	
Codes	914	923	924	925	926	930	934	935	936	937	
<b>PASTEL</b>											
601 Noir	•	•	•	•	•	•	•	•	•	•	•
296 Blanc Ghiaccio	•	•	•	•	•	•	•	•	•	•	•
<b>METALLISEE (Opt 210)</b>											
282 Azur Cristal	•	•	•	•	•	•	•	•	•	•	•
297 Bleu Aurora	•	•	•	•	•	•	•	•	•	•	•
565 Argent Alfa	•	•	•	•	•	•	•	•	•	•	•
567 Bleu Outre Mer	•	•	•	•	•	•	•	•	•	•	•
568 Gris Titane	•	•	•	•	•	•	•	•	•	•	•
581 Marron Luci Del Bosco	•	•	•	•	•	•	•	•	•	•	•
583 Rouge Rubino	•	•	•	•	•	•	•	•	•	•	•
651 Gris Stromboli	•	•	•	•	•	•	•	•	•	•	•
660 Gris Indaco	•	•	•	•	•	•	•	•	•	•	•
876 Noir Carbone	•	•	•	•	•	•	•	•	•	•	•
<b>EXT SERIE PASTEL (5B2)</b>											
289 Rouge Alfa	•	•	•	•	•	•	•	•	•	•	•

• Combinaison conseillée



## Alfa 159 et Alfa 159 Sportwagon Jantes alliage

		159 1.8 MPI, 1.9 JTDM 120/150	DISTINCTIVE 1.8 MPI, 1.9 JTDM 120/150	2.2 JTS, 3.2 V6 JTS, 2.4 JTDM 210	SELECTIVE 1.8 MPI, 1.9 JTDM 120/150	2.2 JTS, 3.2 V6 JTS, 2.4 JTDM 210	SPORT 1.8 MPI, 2.2 JTS, 3.2 V6 JTS, 1.9 JTDM 120/150, 2.4 JTDM 210	Ti 2.2 JTS, 3.2 V6 JTS Q4, 1.9 JTDM 150, 2.4 JTDM 210
16" design Alfa et pneumatiques 245/55		○	●	-	-	-	-	-
16" design Selective et pneumatiques 215/55		○	○	-	●	-	-	-
17" design Classic et pneumatiques 225/50		○	○	●	○	○	○	-
17" design Tosa et pneumatiques 225/50		○	○	○	○	○	●	-
17" design Misano et pneumatiques 225/50		○	○	○	○	●	○	-
18" design Mugello et pneumatiques 235/45		-	○	○	○	○	○	-
18" design Fiorano pneumatiques 235/45		-	○	○	○	○	○	-
19" design Ti pneumatiques 235/40		-	-	-	-	-	-	●

● de série ○ disponible dans le Programme de personnalisation - non disponible

## Alfa Masterdrive

Les stages de conduite Alfa Romeo.

**Alfa master drive**  
www.alfamasterdrive.com

### Réapprendre **la sécurité.**

Parce qu'on ne conduit pas toujours dans des circonstances idéales, il est fondamental d'apprendre à utiliser les équipements de sécurité de sa voiture. Avec Alfa Master Drive, les contraintes de la route ne sont plus des contraintes.

### Rencontrer **la technologie.**

Omniprésente, exigeante, rassurante, la technologie embarquée sur les véhicules Alfa Romeo est au service de la sécurité. Ces équipements de haut niveau font de chaque voiture un véritable concentré de maîtrise.

### Rechercher **le perfectionnement.**

Apprendre à connaître et à maîtriser les équipements de sécurité d'aujourd'hui dans des conditions de conduite difficiles et prendre conscience des bons réflexes nécessaires à une conduite plus sûre.

### Des stages **itinérants.**

Une structure mobile sur plusieurs circuits en France.

### Des leçons **particulières.**

Des groupes réduits (15 à 20 participants par stage) et un suivi personnalisé (1 instructeur pour 4 stagiaires).

### Une flotte **d'exception.**

Alfa MiTo 1.4 T-jet 155 ch  
Alfa MiTo 1.6 JTDM 120  
Alfa 147 1.9 JTDM Ducati Q2 170 ch  
Alfa 159 2.4 JTDM TI 210 ch  
Alfa 159 3.2 V6 JTS TI 260 ch

Alfa 159 SW 1.9 JTDM Selective 150 ch  
Alfa 159 SW 3.2 V6 JTS Q4 260 ch  
Alfa GT 1.9 JTDM Q2 150 ch  
Alfa Brera 3.2 V6 JTS 260 ch



Pour toute information complémentaire sur les stages de conduite Alfa Masterdrive, rendez-vous sur [www.alfamasterdrive.com](http://www.alfamasterdrive.com) ou [contact@alfamasterdrive.fr](mailto:contact@alfamasterdrive.fr)

# 159 Alfa Romeo Services

## Les garanties Alfa Romeo

### BIENVENUE CHEZ ALFA ROMEO

Ce document regroupe l'ensemble des services proposés par Alfa Romeo à ses clients ainsi qu'un tarif avantageux sur la gamme accessoires pendant les trois mois suivants l'achat (chez les distributeurs participants). C'est aussi un dossier permettant de conserver les éléments constitutifs de la commande : double du bon de commande, estimation de reprise de votre véhicule et offre de financement le cas échéant.

### GARANTIE 2 ANS (\*)

Pendant les 2 ans suivant la livraison, le possesseur d'une ALFA ROMEO bénéficie d'une garantie pièces et main d'œuvre sans limitation de kilométrage. En cas d'éventuel défaut de matériau ou de construction, la pièce reconnue défectueuse fera l'objet d'un remplacement ou d'une réparation gratuite.

### GARANTIE PEINTURE 3 ANS (\*)

ALFA ROMEO accorde, sur tous les véhicules neufs vendus dans son réseau, une garantie contre les éventuels défauts de peinture sur une période de 3 ans à compter de la date de livraison. Cette garantie est évidemment cessible en cas de revente du véhicule.

### GARANTIE ANTI-PERFORATION 8 ANS (\*)

En France métropolitaine, la carrosserie et les soubassements du véhicule sont garantis pendant 8 ans contre les perforations dues à la corrosion, lorsqu'elles se produisent de l'intérieur vers l'extérieur, sans limitation de kilométrage, à compter de la date de livraison figurant sur le carnet de garantie. Cette garantie est soumise à l'exécution des opérations d'entretien programmé prévues par le constructeur et reste acquise aux acheteurs successifs, en cas de revente du véhicule.

### GARANTIE REPARATION (\*)

Toute intervention, payée par le client, comprenant le remplacement d'une pièce hors d'usage par une pièce d'origine Constructeur, est garantie par l'atelier du réseau après-vente ALFA ROMEO, qui a effectué la réparation et ceci pendant 12 mois sans limitation de kilométrage.

### ALFA ZENIUM

A l'expiration de la garantie contractuelle de 2 ans, l'extension de garantie ALFA ROMEO prolonge votre sérénité à votre choix pendant :

- 12 mois 75 000 km : 450€
- 24 mois 100 000 km : 650€
- 36 mois 125 000 km : 1 050€

Les tarifs de l'extension de garantie ALFA ROMEO s'adaptent au rythme d'utilisation de votre véhicule et comprennent l'assistance 24 heures sur 24, 7 jours sur 7, en France et dans plus de 30 pays ainsi que le prêt d'un véhicule. L'extension de garantie ALFA ROMEO est cessible en cas de revente du véhicule.

Elle peut être souscrite à condition que le véhicule ait moins de 40 000 km et moins de 23 mois à compter de la date de début de garantie figurant sur le carnet de garantie. L'extension de garantie ALFA ROMEO est intégrable dans tous les financements.

### ALFA PREMIUM

Contrat d'une durée de 12 à 60 mois pour un kilométrage allant jusqu'à 150 000 km intégrant les services suivants : Entretien complet, garantie durant toute la période retenue, remplacement des pièces d'usure (hors pneumatiques, option en supplément), dépannage assistance avec véhicule de remplacement (en cas de panne, accident, vol ou tentative de vol, crevaison, erreur carburant, perte de clés, panne d'essence) et toutes les petites interventions comprises entre les entretiens programmés du type appoints de liquide lave-glace, d'huile, autant de fois que nécessaire.

## Les services Alfa Romeo

### ALFA INFOMORE

Les 170 points de vente ALFA ROMEO en France sont à votre entière disposition pour vous proposer une gamme complète de services. Pour de plus amples informations, vous pouvez appeler dans toute l'Europe le 00 800 2532 0000.

ALFA INFOMORE 00 800 2532 0000

APPEL GRATUIT

### ALFA ASSISTANCE VEHICULES NEUFS (\*)

En cas de panne immobilisant votre véhicule, vous pouvez bénéficier d'une assistance 24 heures sur 24, 365 jours par an, appel gratuit au 00 800 2532 0000. Cette prestation est valable 2 ans à compter de la première date de mise en circulation et couvre un ensemble de services gratuits dans 30 pays : remorquage et/ou hébergement, rapatriement, mise à disposition d'un moyen de transport pour terminer le parcours, et récupération gratuite du véhicule.

ALFA INFOMORE 00 800 2532 0000

APPEL GRATUIT

### VEHICULE DE COURTOISIE (\*)

Au cas où votre voiture sous garantie serait immobilisée plus de 24 heures en France métropolitaine, votre point de vente réparateur met à votre disposition gratuitement, suivant ses disponibilités, un véhicule pour une durée maximale de 5 jours avec kilométrage illimité.

### SERVICE RAPIDE

Pour effectuer dans un temps record les petites réparations et l'entretien courant de votre véhicule, ALFA ROMEO vous propose le service rapide et sans rendez-vous. Quel que soit votre besoin, des techniciens qualifiés s'engagent à le satisfaire dans les meilleurs délais.

### CONTROLE TECHNIQUE

A la date du contrôle technique, votre point de vente s'occupera, si vous le souhaitez, de l'ensemble de la démarche pour que vous obteniez dans les meilleures conditions la vignette attestant de la conformité de votre véhicule.

### LINEA ALFA

ALFA ROMEO a développé et sélectionné une gamme spécifique d'accessoires (protections, volants, surtapis, jantes, frigobars, galeries de toit, sièges pour enfants...) en mesure de satisfaire toutes vos exigences de confort, de service et de sécurité. Votre point de vente sera heureux de vous faire découvrir la gamme d'accessoires ALFA ROMEO.

### FINANCEMENT ET LOCATION LONGUE DUREE

Que vous soyez particulier ou professionnel, nous vous proposons un choix de solutions immédiates et adaptées à vos besoins, que ce soit en crédit, en location avec option d'achat ou en location longue durée. Pour vous faire bénéficier des meilleurs conseils, nous vous assurons la formation permanente des équipes commerciales des concessions ALFA ROMEO.

RCS Paris 352 239 693, entreprise régie par le code des assurances



(\*) Voir les conditions d'application dans le carnet de garantie.



Les données et descriptions contenues dans cette documentation ou sur Internet ne sont fournies qu'à titre indicatif, l'offre des modèles, de même que les caractéristiques techniques peuvent différer selon les pays. Certains équipements mentionnés dans la présente brochure ne seront disponibles qu'en cours d'année.

D'autres ne sont disponibles qu'en option. Pour leur liste complète, consultez votre distributeur. Alfa Romeo - Publicité. Fiat France Société Anonyme au capital de 235 480 520 € - RCS Versailles B 305 493 173 - Imprimé en France - 04/08.

Cachet du distributeur

www.alfaromeo.fr



921 634 T02

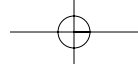

# ALFA 159 ET ALFA 159 SPORTWAGON TI. ALLURE ET SPORTIVITÉ.



**Alfa 159 et Alfa 159 Sportwagon TI**

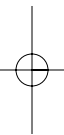







## Alfa 159 et Alfa 159 Sportwagon TI.



Jantes en alliage 19",  
freins avant monobloc en aluminium rouge



Mini-Jupes



Sigle arrière TI



Sièges sport en cuir noir  
avec logo Alfa Romeo brodé



Volant sport en cuir noir perforé  
et surpiqûres rouge



Pommeau du levier de vitesse en cuir  
noir perforé et surpiqûres rouge



Revêtement du pavillon et des montants  
de couleur sombre



Pédalier sport en aluminium



Instrumentation au graphisme sportif  
avec éclairage blanc



Tableau de bord en alu brossé



Marchepied avant avec logo TI  
sérigraphié



Rétroviseurs satinés (sur demande)

## Alfa 159 et Alfa 159 Sportwagon TI.

L'Alfa 159 et 159 Sportwagon TI s'adressent à ceux qui aiment les sportives de caractère. L'équipement complet propose entre autres des sièges en cuir noir avec logo Alfa Romeo brodé et un tableau de bord en alu brossé. Sport et confort sont au rendez vous.

A l'extérieur, les jantes en alliage 19" et le châssis surbaissé avec suspensions spécifiques ajoutent au profil dynamique une touche d'agressivité.

### Alfa 159 et Alfa 159 Sportwagon

#### EXTERIEUR

Radar de recul  
Rétroviseurs électriques  
Jantes alliage 19" TI  
Couvre longerons  
Seuils de porte en aluminium avec logo TI  
Logo TI à l'arrière et sur les ailes avant  
Châssis Sport  
Ouverture du coffre par logo « push »

#### INTERIEUR

Climatisation automatique à réglages séparés conducteur et passager  
Volant et pommeau de levier de vitesses en cuir noir perforé avec surpiqûres rouge  
Sellerie sport en cuir noir  
Banquette arrière rabattable 2/3 - 1/3  
Sièges avant chauffants  
Pédalier sport en aluminium  
Tableau de bord en alu brossé  
Vitres avant et arrière électriques  
Pack Visibilité

#### SECURITE

ABS  
EBD (Répartiteur de freinage)  
7 airbags (2 frontaux, 2 latéraux, 2 fenêtres, 1 genoux)  
ASR (antipatinage)  
VDC (Système électronique de stabilisation de la trajectoire)  
Assistance au freinage  
Hill Holder (Aide au démarrage en côte)  
Projecteurs antibrouillard avant  
Régulateur de vitesse  
Protection antidémarrage Alfa Code

#### AUDIO, TELEPHONIE

Autoradio CD RDS intégré avec 8 haut-parleurs et commandes au volant

#### MOTORISATIONS

2.2 JTS 185 Selespeed  
3.2 V6 JTS  
3.2 V6 JTS Q4 260  
3.2 V6 JTS Q4 260 QTronic  
1.9 JTDm 150  
1.9 JTDm 150 QTronic  
2.4 JTDm 200 QTronic  
2.4 JTDm 210  
2.4 JTDm 210 Q4